

# Bergmann Dumper 3012 Tribenne

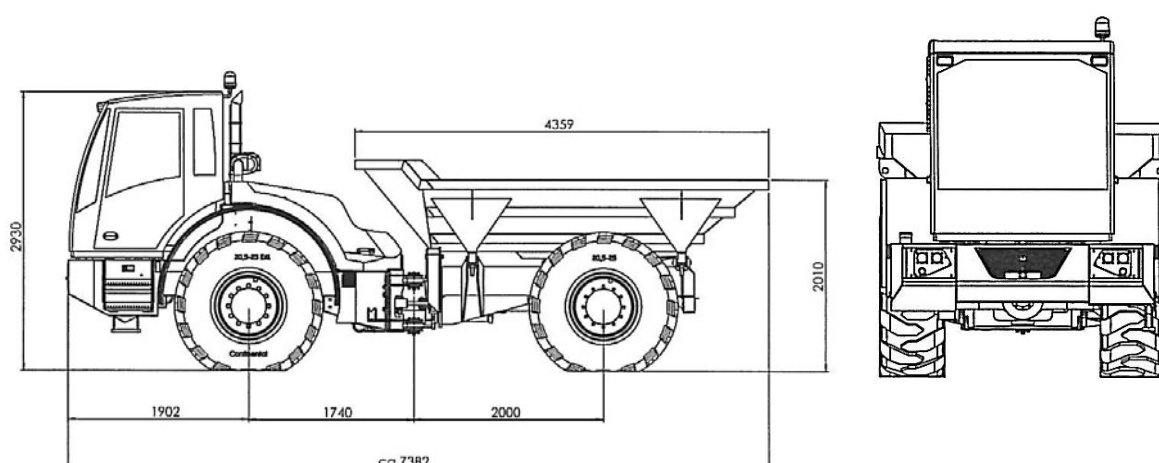

Des arguments solides à votre avantage

- grand stabilité grâce à l'axe oscillant
- poste du conducteur tournant
- frein à ressort accumulateur électro hydraulique
- mesures compactes avec un faible poids net





# Bergmann Dumper 3012 Tribenne

## Données Techniques

<b>Poids / Capacité de la benne</b>	Charge utile	12.000 kg
	Poids à vide	10.020 kg
	Capacité de la benne au ras	5.000 l
	Capacité de la benne en dome	7,5 m <sup>3</sup>
	Système de la benne	Tribenne hydraulique
<b>Gabarit</b>	Hauteur avec cabine	2.900 mm
	Longueur totale	7.380 mm
	Largeur totale	2.500 mm
	Hauteur au libre du sol	400 mm
<b>Transmission</b>	Changement de vitesses en fonction de la charge, réglable à la main et automatiquement, optimisation de force de traction et de vitesse, régulation de vitesse sans palier avant et arrière, ZF-Ergo Power boîte	
	1. vitesse av - 5 km/h	2. vitesse av - 9 km/h
	3. vitesse av - 14 km/h	4. vitesse av - 21 km/h
	5. vitesse av - 32 km/h	6. vitesse av - 40 km/h
	1. vitesse arr - 6 km/h	2. vitesse arr - 14 km/h
	3. vitesse arr - 34 km/h	
<b>Direction</b>	Direction articulé agissant sur valve prioritaire Articulation: 37° gauche et droite	
<b>Essieux / Freins</b>	Essieu avant absorbé, essieu arrière rigide, frein à lamelles bain d'huile sans entretien dans les moyeux avec différentiel antibloquant d'une valeur de 45 %, frein de parage à ressort accumulateur agissant sur l'essieu avant et arrière par arbre articulé	
<b>Moteur</b>	Moteur 4-cylindres Deutz Diesel-refroidi à l'eau- Puissance 119 KW pour 2.200 U/min.	
<b>Pneus</b>	Standard 20.5 R 25 DOUBLECOIN (train de pneus en cas de besoin)	
<b>Capot moteur</b>	Très bonne accessibilité à tous les services après vente et les services de maintenance grâce à un capot à grande ouverture, conçu en deux parties.	
<b>Quantité de remplissage</b>	carburant 190 L huile hydraulique 81 L	
<b>Système électrique</b>	Installation électrique 24 V avec interrupteur principal, mode détecteur d'erreurs, compteur d'heures et de carburant, voyants de contrôle pour l'huile de moteur, frein parking, affichage du sens de direction, contrôle de charge batterie, filtre hydraulique, affichage pour vitesse	
<b>Equipement standard</b>	Cabine conducteur confortable avec siège d'amortissement pneumatique, poste du conducteur tournant, accouplement de remorquage, éclairage, benne en acier à grain fin résistant à l'usure, gyrophare, allume-cigare, rouleau pour pare-brise, dispositif pour radio, haut parleur et antenne Attestation de contrôle de prototype, déclaration de conformité CE, instruction de service, nomenclatur	