

Caractéristiques principales

Renseignements techniques

Machine d'attaque ponctuelle type Alpine F6A

équipée de :

Moteur de havage 55 kW protégé contre les surcharges et courts circuits

Réducteur de havage

Tourelle montée sur bagues ,orientation du bras par deux vérins et crémaillères

Réducteurs de chargement animés par le convoyeur

Convoyeur avec système de tension

Réducteurs et moteurs de convoyeur de 5,5 kW (D et G)

Réducteurs et moteurs de translation de 5,5 kW (D et G)

Centrale hydraulique de 5,5 kW

Raccords et flexibles hydrauliques type JIC 37°

Armoire électrique équipée de composants Télémécanique

Refroidissement en circuit ouvert

Caractéristiques dimensionnelles

Longueur de la machine

- 8 050 mm

Largeur de la machine

- 2 000 mm

Hauteur de la machine en position transport

- 1 600 mm

Hauteur maximum de havage

- 3 400 mm

Profondeur maximum de havage

- 130 mm

Largeur maximum de havage

- à mesurer

Poids total

- 10 Tonnes

Caractéristiques techniques

Tête de havage type

Réducteur de havage type:

Capacité convoyeur: 5,5 t/mn

Puissance moteur de havage: 55 kW 400 V 50 Hz

Puissance moteur de translation: 2 x 5,5 kW

Puissance moteur de convoyeur: 2 x 5,5 kW

Puissance centrale hydraulique: 5,5 kW

Vitesse de translation:

Vitesse de convoyeur:



LISTE DES ELEMENTS DE CONSTRUCTION
Machine à percer pour galeries F6-A

N° 68317 1/2

061

Composition
380V, sans dispositif antigrisout.

Valable pour les ser.
no. 061-07

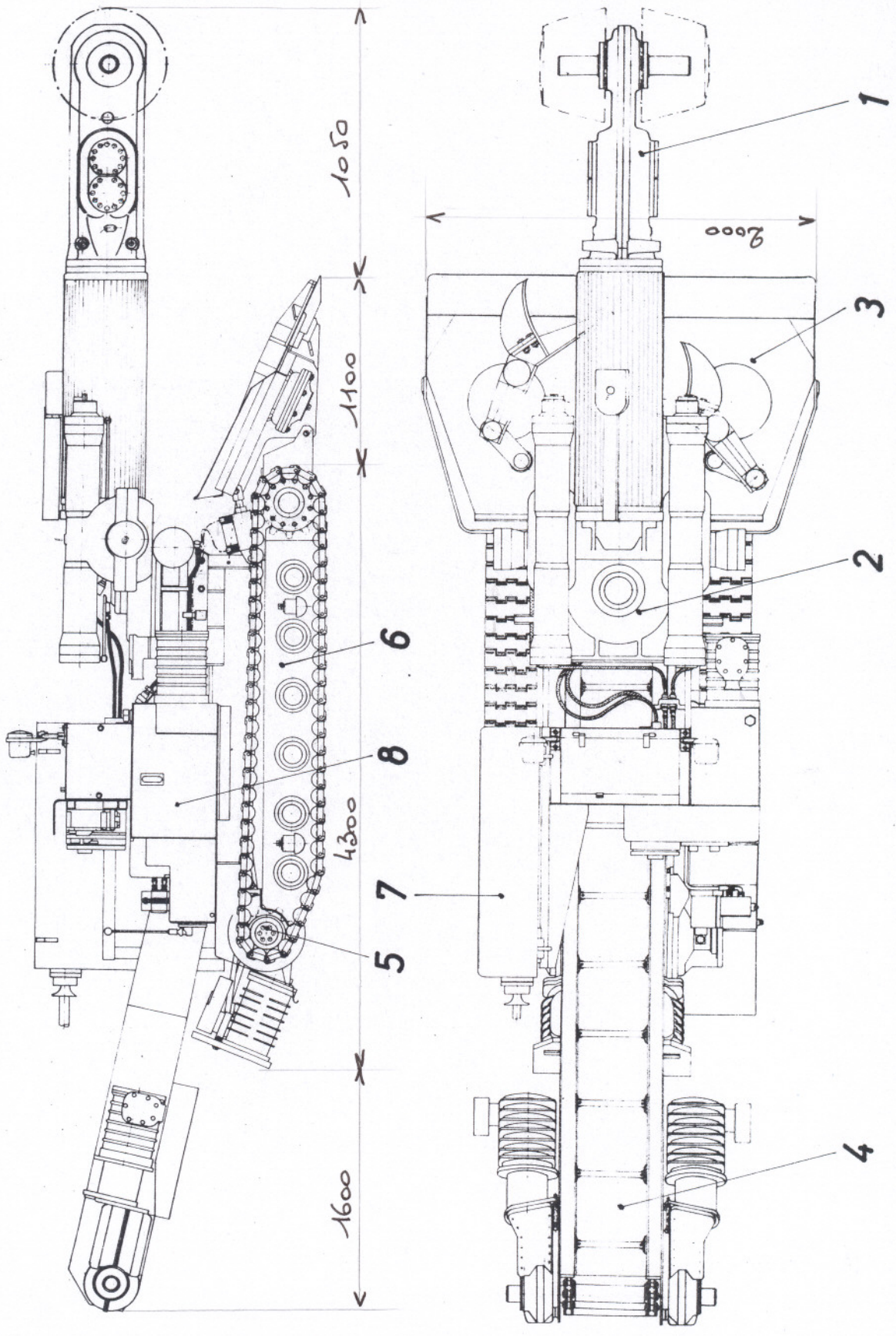

Poids : 40 T